

# TANGO® UNO

## LA SOLUTION AUTOMATIQUE

## PERFORMANTE COMPÉTITIVE ET FIABLE

pour la préparation  
professionnelle d'espresso  
et de boissons café



Avec un rapport qualité/prix très attractif, la TANGO® UNO possède tous les atouts de fiabilité, d'ergonomie et de qualité d'extraction café de la gamme TANGO. Ses caractéristiques techniques la placent au rang de machine automatique haut de gamme : nettoyage automatique, sortie café démontable et réglable en hauteur 80-170mm, grand chauffe-tasses, bac à marc, trappe manuelle pour café moulu... Nul besoin d'une consommation café importante pour accéder à l'automatique ! La TANGO® UNO s'adapte au plus grand nombre, et dans tout environnement... Essayez-la et savourez le résultat !

# UNICO

CARACTÉRISTIQUES STANDARD	TANGO® UNO
Largeur (cm)	42.5
Profondeur (cm)	60
Hauteur (cm)	75
Poids (kg)	76
Capacité chaudière (L)	6.5
Capacité trémie (kg)	1.7
Diamètre meules moulin (mm)	64
Nombre de sélection boissons	8
Production boissons en simultané	2 + eau + vapeur
Capacité chauffe-tasses (espresso)	50
Puissance totale (kW)	5.6
Puissance installée chaudière (kW)	4.5
Voltage (V)	230V Mono 400V Tri + N
Sortie vapeur Teflon	1
Sortie eau chaude télescopique	1

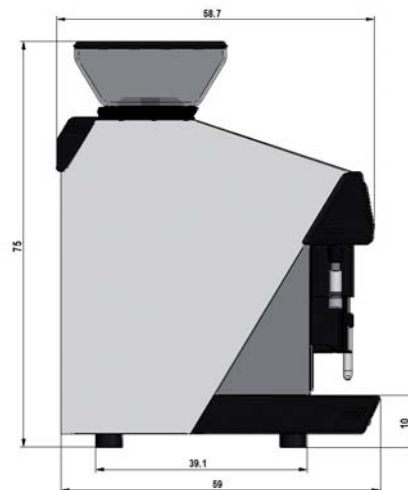

### PRODUCTION HORAIRE

(tasses/heure)

- ▶ 220 Espresso/H
- ▶ 160 Cappuccino/H \*
- ▶ 30 L Eau chaude/H

\* avec Option Cappuccinatore

### OPTIONS

- ▶ Deuxième moulin – trémie 1.2kg
- ▶ Cappuccinatore
- ▶ Unité réfrigérateur
- ▶ Steamair® système d'émulsion lait automatique
- ▶ Evacuation directe du marc
- ▶ Pieds hauts
- ▶ Connexion informatique



BV Cert. 6020689



Combiner votre **TANGO® UNO\*** avec l'**unité réfrigérateur de 7.5L** pour conserver le lait dans les meilleures conditions d'hygiène, et réussir vos boissons à base de lait frais. Cycle de nettoyage automatique, sortie café et système Cappuccinatore\* démontables, facilitent l'entretien au quotidien.

\* Avec Option Cappuccinatore

La **TANGO® UNO SELF** et la **TANGO® UNO MONNAYEUR** s'adressent aux chaînes de restauration, aux collectivités nécessitant des débits café journaliers importants, et faisant le choix du libre-service pour leurs clients.

# UNIC

[www.unic.fr](http://www.unic.fr) - [info@unic.fr](mailto:info@unic.fr)

#### UNIC

Z.I. 4e RUE - B.P. 425  
06515 CARROS CEDEX 1  
FRANCE  
Tél. : +33 (0)4 92 08 62 60  
Fax : +33 (0)4 93 29 24 23  
[www.unic.fr](http://www.unic.fr)

#### UNIC PARIS

94/96, rue Victor Hugo  
94200 IVRY-SUR-SEINE  
FRANCE  
Tél. : +33 (0)1 46 71 02 07  
Fax : +33 (0)1 46 71 15 79  
[www.unic.fr](http://www.unic.fr)

#### UNIC USA CORP.

12407 Mukilteo Speedway  
Suite 250-B  
Lynnwood, WA 98087 - USA  
Tél. : +1 425 353 2700  
Fax : +1 425 353 3918  
[www.unic-usa.com](http://www.unic-usa.com)

#### UNIC JAPAN KK

18-5 Nihonbashi Kabuto-cho  
Chuo-Ku 103-0026 TOKYO  
JAPON  
Tél. : +81 356 438 181  
Fax : +81 356 438 838  
[www.unicjapan.co.jp](http://www.unicjapan.co.jp)